

ノーブロー不断絶縁工法・継手

既設ガス導管のガスを遮断することなく専用工具を用いてガス管を円筒形に切り取り、左右のガス管を絶縁します。

ノーブロー絶縁継手は内面をポリエチレン樹脂でライニングしており、ゴムガスケットは長期間安定したシール性能を有し、さらにゴム輪と帯状部を一体成形し、絶縁性能と作業性が優れています。特に架空部用には、耐火パッキンを装備し、外観は亜鉛メッキを施してあります。

特長

- ①既設ガス供給管にガスを通したまま切断・絶縁処置ができる。
- ②バイパス工法に比べ作業効率が高い。
- ③架空用には耐火パッキンを組み込んでいるので、万一火災等によってゴム輪が焼失しても耐火パッキンによりガスの噴出を防止する。

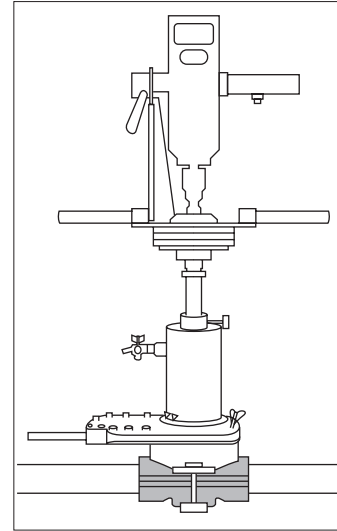

ポリエチレン管

フレキシブル管

鋼管

铸铁管

ノーブロー絶縁クランプ

導管保全

配管作業工具

給湯給水樹脂管

HBZ

HBZ

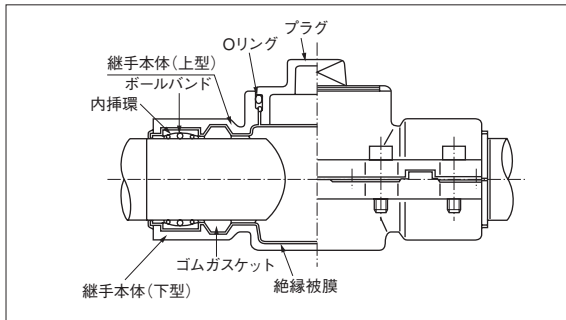

種類	呼び(A)	入数
埋設用	40	3
HBZ	50	3
	80	2

HBZ-K

HBZ-K

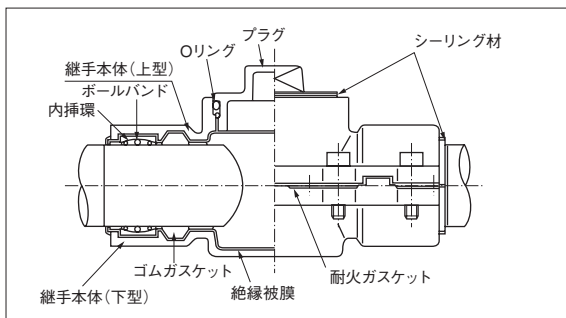

種類	呼び(A)	入数
架空用	40	3
HBZ-K	50	3
	80	2